

Ist das auch Ihr sehnlichster Wunsch:

Endlich schmerzfrei durchschlafen!

Dann ist diese Information extrem wichtig für Sie!



Was ein Bewegungsbett jede Nacht für Sie tun könnte:

- **Verbesserung des Durchschlafens**
Ende der Schlaflosigkeit und nächtlichem Herumwühlen im Bett
- **Reduktion von Schmerzen und Druckstellen**
für ein völlig neues, leichtes Lebensgefühl – perfektes Ausstützen Ihrer Wirbelsäule in jeder Lage
- **Steigerung der Durchblutung**
Vermeidung eingeschlafener Arme und Beine
- **Verbesserung der Beweglichkeit**
Sie starten ohne Morgensteifigkeit in den Tag

Das Geheimnis liegt unter der Matratze!

Erfahren Sie das Geheimnis dieser neuen Erfindung, die das Leben von tausenden von Menschen bereits verbessern konnte – und warum es von begeisterten Kunden bereits liebevoll „Das Wunderbett“ genannt wird! Jetzt ohne Risiko mit der uneingeschränkten Bewegungsgarantie das neue Lebensgefühl testen – in einem Bewegungsbett von Lattoflex! Garantiert ohne Nebenwirkungen!

lattoflex[®]
DAS BETT MIT RÜCKGRAT

Alle Vorteile Ihres neuen Bewegungsbettes:

Leicht abnehmbarer und waschbarer Bezug - für mehr Hygiene und Desinfektion.

Mehrlagenaufbau - die perfekte Kombination von Stützung und Kuscheligkeit! Das heißt für Sie: Stabile Lagerung der Wirbelsäule - mit einem angenehmen Liegegefühl!

Feste Sitzkante - damit Sie sich leicht hinsetzen und wieder aufstehen können!

Hochflexible Schulterentlastung - für entspanntes Liegen in Seitenlage! Verspannungen adé!

52 hochflexible Flügel - das Geheimnis Ihres Bewegungsbettes! - Nacht für Nacht für Ihre Gesundheit im Einsatz!

Glasfaserleisten aus der Raumfahrt - damit Ihr Rücken jahrelang perfekt ausgestützt ist! Nacht für Nacht!

Bekannt aus:



RTL



Hamburg 1

Das Tiefschlafgeheimnis enthüllt

Kleine, bewegliche Flügel unter der Spezialmatratze sorgen für besseres Durchschlafen und weniger Schmerzen – wissenschaftlich bewiesen. Und das Beste an diesem „Wunderbett“ aus Bremervörde ist: es hat keine Nebenwirkungen! Und kann von Ihnen jederzeit bedenkenlos eingesetzt werden.

Wichtig: Testen Sie jetzt das neue Bewegungsbett – völlig ohne Risiko – bei Ihrem Lattoflex-Fachhändler. Und fragen Sie gleich nach der völlig unbeschränkten Bewegungsgarantie.



Kleine, hochbewegliche Flügel unter der Matratze leisten jede Nacht – völlig unbemerkt und ohne Ihren Schlaf zu stören – ganze Arbeit.

Was diese Flügel jede Nacht für Sie tun – merken Sie vor allen Dingen am Tage!

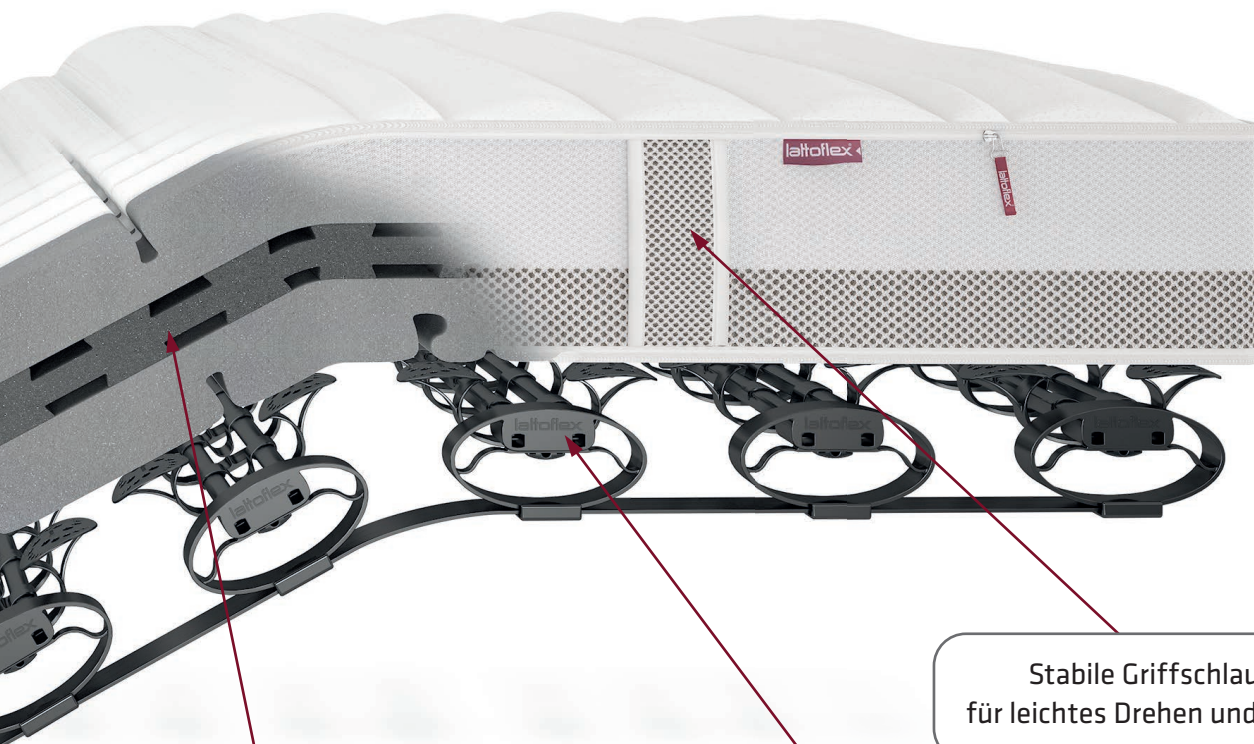

Atmungsaktiver Spezialschaum - (antibakteriell) verhindert Wärmestau. Bedeutet: Kein Schwitzen!

Stabile Griffschlaufen – für leichtes Drehen und Wenden!

Die Härte individuell einstellbar – so passt sich das Bett Ihrem Rücken an – und nicht umgekehrt!



Deutsche Gesellschaft für Schlafforschung und Schlafmedizin (DGSM) e. V.



Aktion Gesunder Rücken



Made in  Germany

Entwickelt und gefertigt in Bremervörde, Deutschland – seit 1935 in Familienhand

Seit drei Generationen:

Für einen gesunden, schmerzfreien Schlaf!



Firmengründer Karl Thomas



Mein Vater Wilfried Thomas am Zeichenbrett 1957

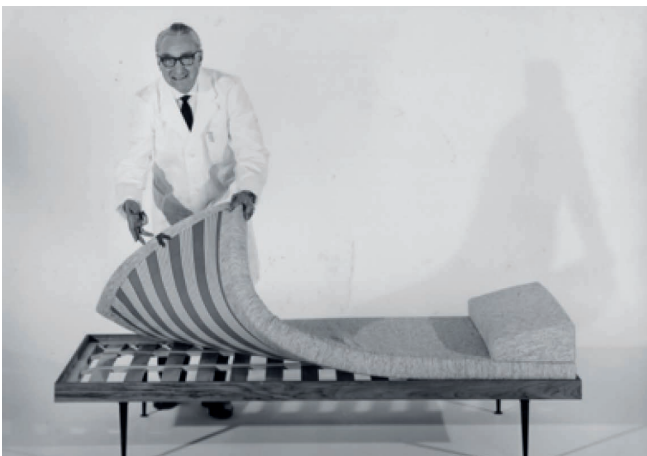

Das erste Lattenrost der Welt

Damit fing alles an. 1935. Mein Großvater (der Herr ganz links) gründet die Thomas Möbelwerkstätten in Bremervörde. Seine Vision: Diese Welt zu einem besseren Platz machen. Dann 1957 der große Schritt: Zusammen mit meinem Vater, Wilfried Thomas und einem Freund aus Basel in der Schweiz, Hugo Degen erfinden die drei den ersten Lattenrost der Welt. Der Traum: Nachtruhe ohne Rückenschmerzen für alle Menschen.



Boris Thomas, Enkel des Gründers

Und diesem Ziel bleiben wir bis heute treu. Die Welt zu verbessern – durch schmerzfreien Schlaf.

Herzlichst Ihr,

Boris Thomas
Geschäftsführer

Bekannt aus:



RTL



Hamburg 1

Europas größte Schlafstudie zeigt überraschende Ergebnisse:

Lattoflex ist Testsieger!

Rückenschmerzen auf altem Bett

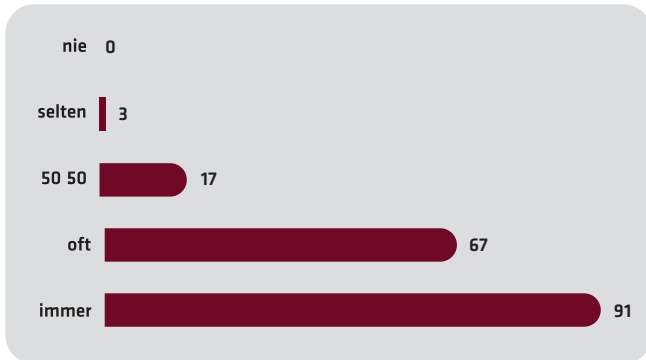

Rückenschmerzen auf Lattoflex

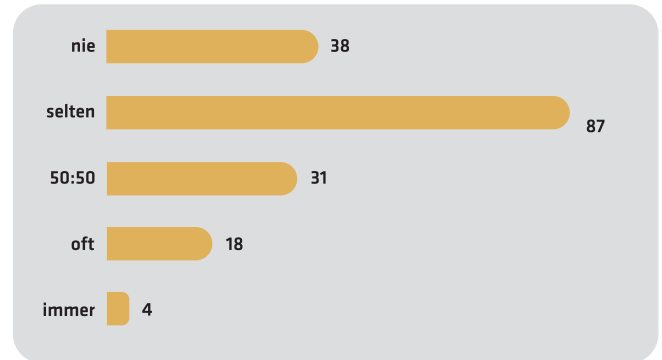

**Lattoflex ist Testsieger in allen drei untersuchten Kategorien:
Rückenschmerzreduktion, Schlafverbesserung und Wohlfühlsteigerung.**

93,8% aller Testpersonen bestätigten:
Nach 4 Wochen weniger oder keine Rücken-
schmerzen!

Damit hat der Erfinder des Lattenrostes, der
seit 1935 in Deutschland fertigt, nachdrücklich
den legendären „Lattoflex-Effekt“ unter Beweis
gestellt. „Wir waren selbst überrascht über diese
eindeutige Bestätigung unserer langjährigen Arbeit.

*Unser Ziel ist immer schmerzfreies Schlafen für
jeden Menschen. Diese Studie zeigt uns auf dem
richtigen Weg! Das freut mich für mein Team und
unsere Kunden!“,* kommentiert Boris Thomas, Enkel
des Gründers und heutiger Geschäftsführer von
Lattoflex das Ergebnis der Schlafstudie.

Mehr zur Schlafstudie finden Sie unter
www.lattoflex.com/schlafstudie

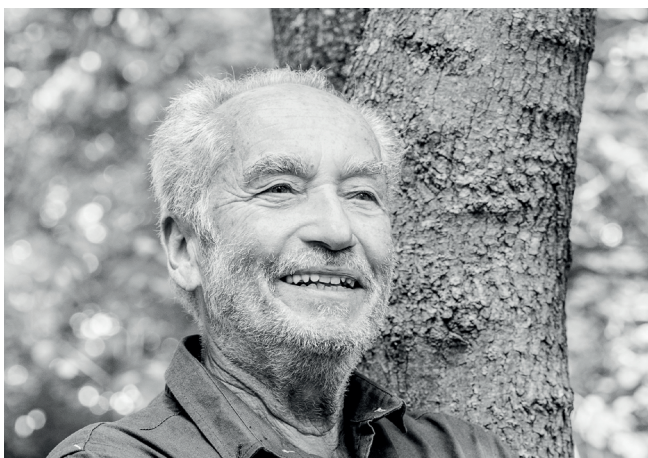

**Wolf-Lothar Berger (76 Jahre) schläft seit
4 Wochen auf Lattoflex 900:**

*„Ich will fit und aktiv sein. Dabei unterstützt mich
guter Schlaf auf Lattoflex 900.“*



Deutsche Gesellschaft für
Schlafforschung und Schlafmedizin
(DGSM) e. V.



Aktion
Gesunder
Rücken



Made in 
Germany

Entwickelt und gefertigt
in Bremervörde, Deutschland
– seit 1935 in Familienhand

Lattoflex-Rahmen

Lattoflex 900



Der Einstieg: Selbstverständlich mit der einzigartigen Lattoflex Schulter-Komfort-Zone und zahlreichen Optionen zur individuellen Körper- und Konturanpassung.

Lattoflex 910



Zusätzlich zu Lattoflex 900:
Die anatomisch korrekte Kopfteil-Verstellung zur Entlastung des Hals-Nackensbereichs. Besonders beliebt bei Rücken- und Seitenschläfern.

Lattoflex 960



Zusätzlich zu Lattoflex 910:
Die manuelle, 3-stufige Unterschenkel-Anhebung mit Knie-Knick-Funktion und 6-stufiger Rücken-Verstellung.

Lattoflex 970



Zusätzlich zu Lattoflex 910:
Durch einfache Gewichtsverlagerung bequem vom Liegen ins Sitzen kommen ohne das Bett zu verlassen, mit Gasdruckfeder-Unterstützung.

Lattoflex-Motorrahmen mit Schiebefunktion

Lattoflex 995 5 Motoren

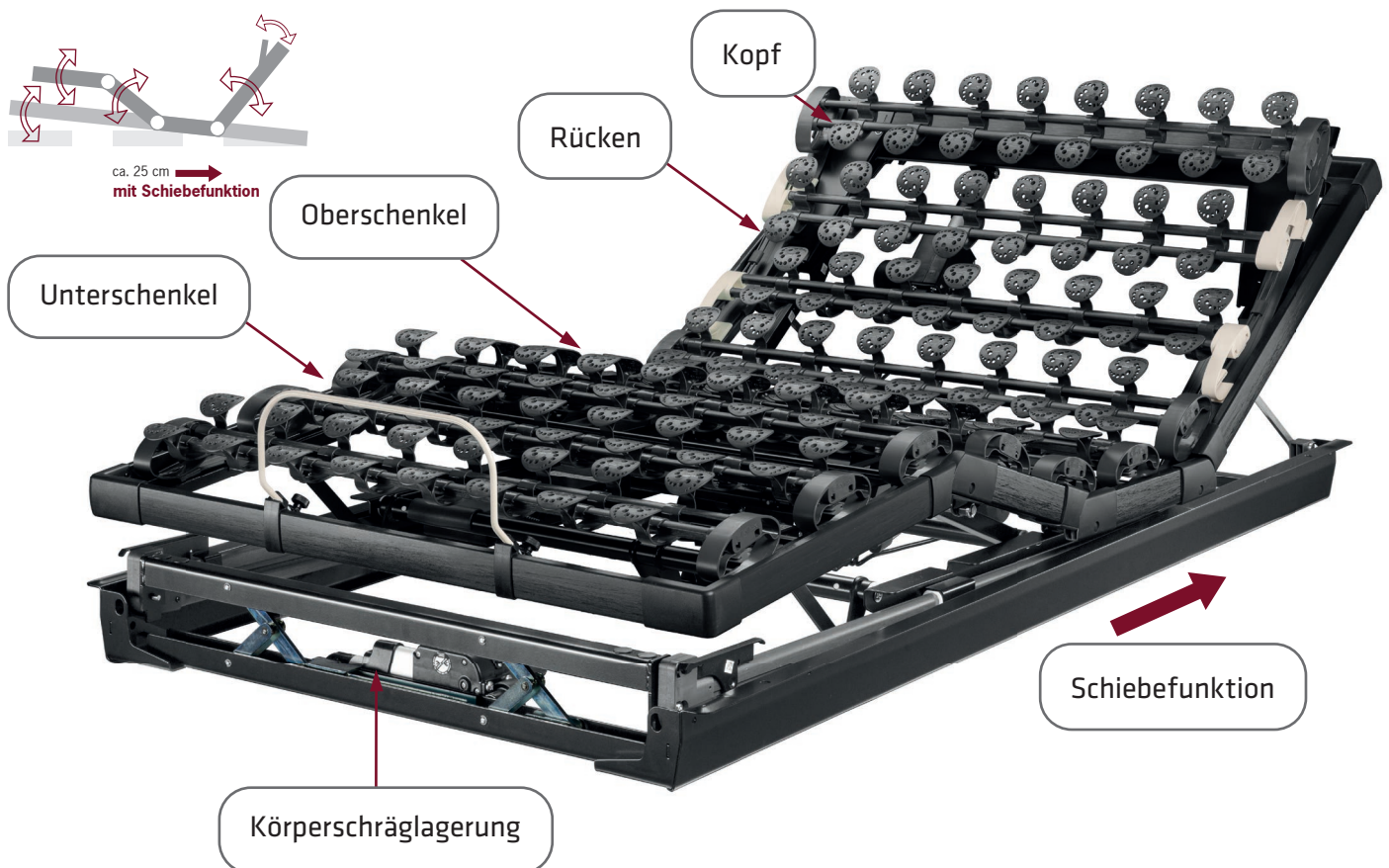

Das Lattoflex „Weltklasse-Modell“! Bis zu 5 flüsterleise Motoren fahren Sie auf Knopfdruck in Ihre bevorzugte Entspannungsposition – zur gezielten Entlastung Ihrer Bandscheiben, Muskeln und Bänder. Und für die angenehmsten, erholsamen Sitz-, Liege-, Schlaf- und Aufrichte-Funktionen, die Ihnen kein anderes Bett der Welt bieten kann.

Vergleichen und testen Sie, bevor Sie kaufen. Nach einem ausführlichen Test – völlig ohne Risiko – bei Ihrem Lattoflex-Fachhändler werden Sie verstehen, warum das Lattoflex-Supermodell immer mehr Menschen überzeugt und sie es anschließend nie mehr missen wollen: Denn das Leben ist zu kurz für schlechten Schlaf.

Man wird Sie um diese Funktionen beneiden.



Das Lattoflex-Bettssystem wurde geprüft und empfohlen vom Bundesverband der deutschen Rückenschulen e.V. und dem Forum Gesunder Rücken – besser leben e.V.

Weitere Informationen zum Gütesiegel:
www.agr-ev.de

lattoflex[®]

Lattoflex 994-KS 4 Motoren

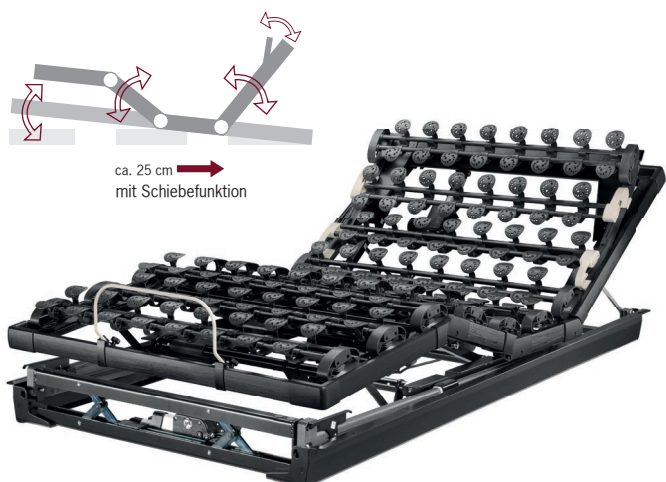

4 Motoren bewegen alle Funktionen, die dieses Modell zu bieten hat: das Kopfteil, die Oberschenkel, den Rücken und die Körperschräglagerung.

Lattoflex 994-KU 4 Motoren

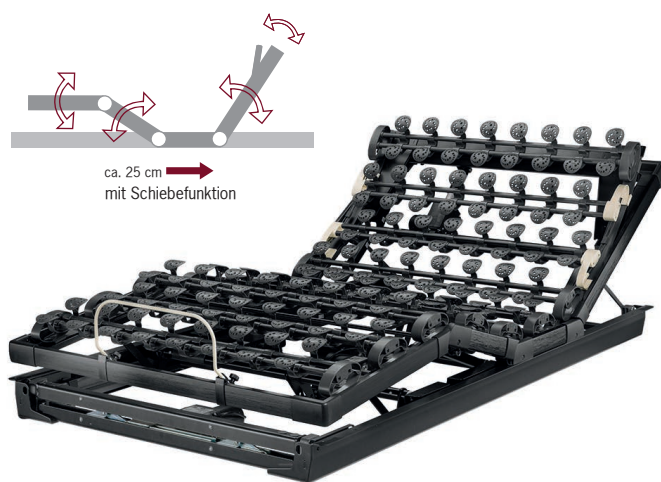

4 Motoren bewegen Kopf, Rücken, Oberschenkel und Unterschenkel – flüsterleise, einfach per Knopfdruck auf der Fernbedienung.

Lattoflex 994-US 4 Motoren

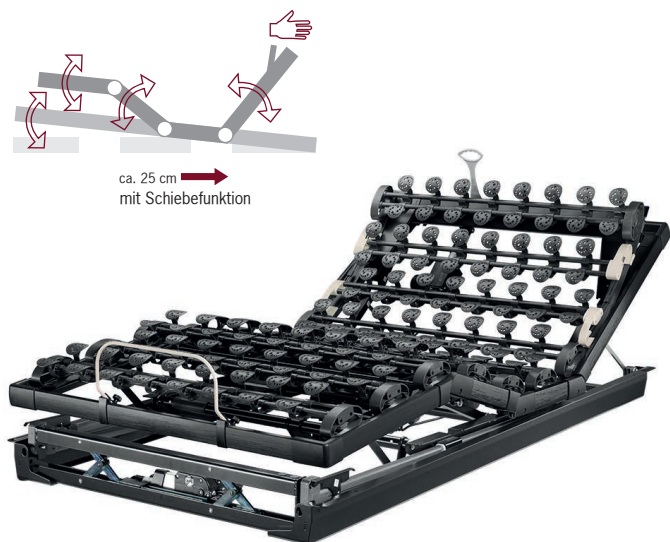

Dies ist der universellste Komfortrahmen von Lattoflex mit 4 Motoren. Von den 5 Funktionen wird die Kopfteilverstellung manuell vorgenommen während die anderen (Rücken, Oberschenkel, Unterschenkel, Körperschräglagerung) motorisch über die Fernbedienung angesteuert werden.

Fernbedienung für Motorrahmen mit Schiebefunktion



Die Lattoflex-Motorrahmen 992 bis 995 **mit Schiebefunktion** werden serienmäßig mit der intelligenten Funk-Fernbedienung ausgeliefert.

Dank der Schiebefunktion bleiben Nachttisch und Leselampe in bequemer Reichweite.

Lattoflex 993-K 3 Motoren

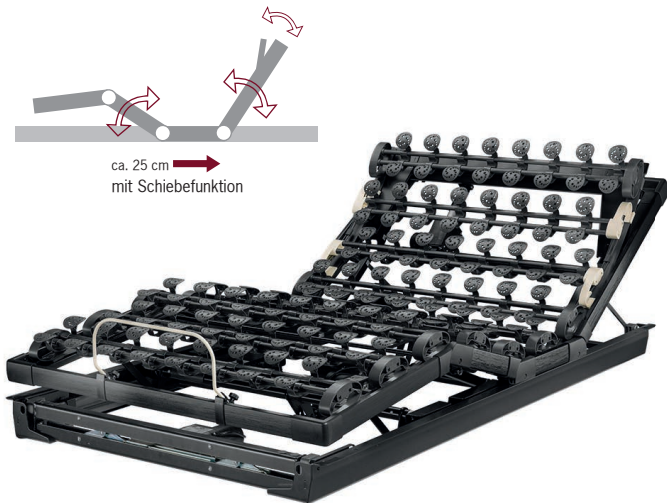

Kopfteil, Rückenteil und Oberschenkel werden motorisch bewegt. Die Fernbedienung, die auch allen anderen Motorrahmen beiliegt, verfügt über 6 Speichertasten für Ihre Lieblingseinstellungen.

Lattoflex 993-U 3 Motoren

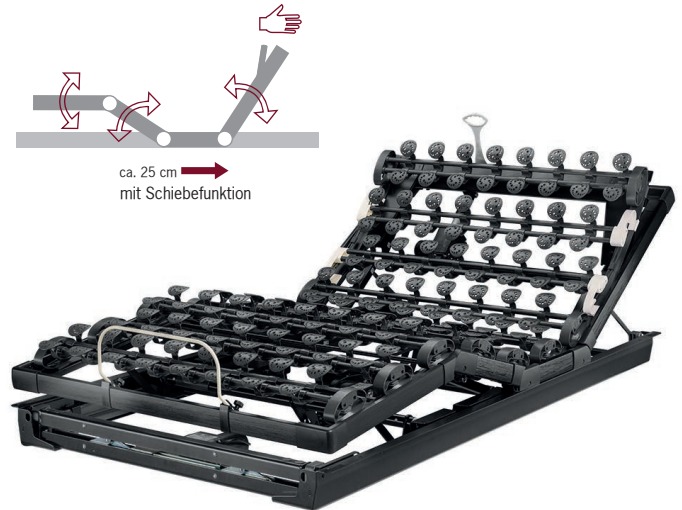

Die 3 motorisch steuerbaren Funktionen sind die Rücken-, Oberschenkel- und Unterschenkel-Verstellung. Das Kopfteil wird bei diesem Modell von Hand eingestellt.

Lattoflex 993-S 3 Motoren

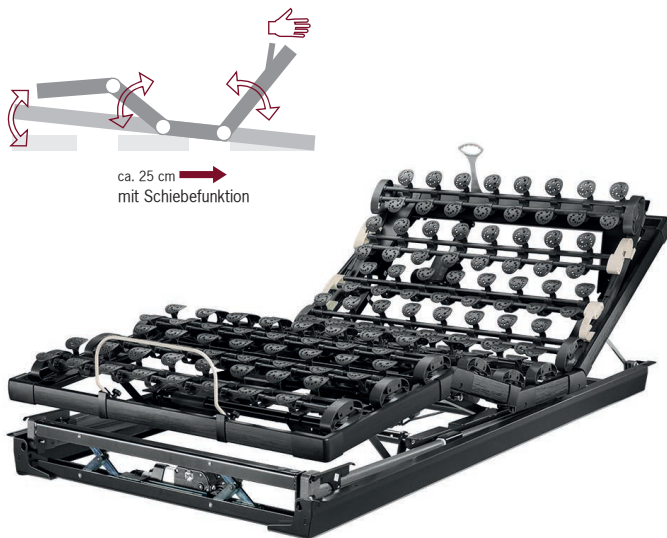

Die Körperschräglagerung, die Oberschenkel-Verstellung und die Rückenaufrichtung werden über 3 Motoren bewegt. Das Kopfteil ist manuell verstellbar.



Das Lattoflex-Bettssystem wurde geprüft und empfohlen vom Bundesverband der deutschen Rückenschulen e.V. und dem Forum Gesunder Rücken – besser leben e.V.

Weitere Informationen zum Gütesiegel:
www.agr-ev.de

Lattoflex 992

2 Motoren

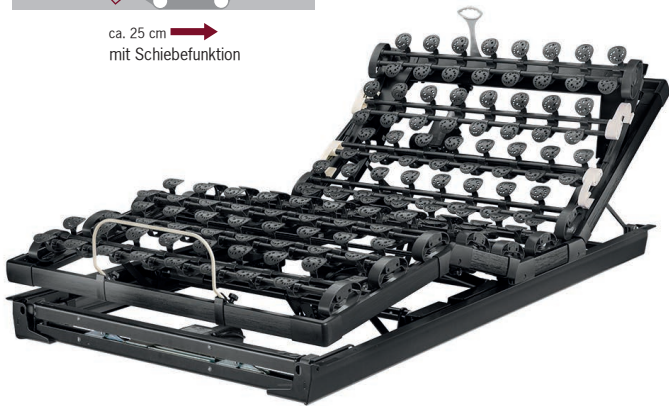
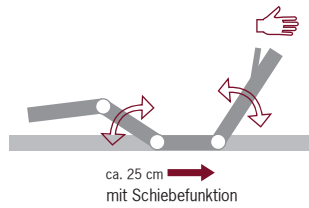

2 Motoren bewegen die Rücken- und Oberschenkel-Verstellung für eine optimale Sitzposition. Speichern Sie Ihre 6 Lieblingseinstellungen auf der Fernbedienung und rufen Sie diese jederzeit millimetergenau wieder ab. Das Kopfteil wird von Hand eingestellt.



Auf Wunsch:
Kabelhandschalter
für Lattoflex 992 (ohne Aufpreis).
Bei Bestellung bitte angeben.

Option Reflex/Körperschräglagerung (nachrüstbar)

Für alle Rahmen 900 bis 995 ab Baujahr 2013
Dieser Zubehörsatz stellt eine schräge Erhöhung des Rahmens entweder am Kopf- oder am Fußende her.

So ist eine Reflex-Lagerung oder eine Körperschräglagerung möglich. Kinderleicht und ohne Werkzeug zu montieren.

Reflex-Lagerung
durch Montage der Erhöhung am Kopfende.

Körperschräglagerung
durch Montage der Erhöhung am Fußende.

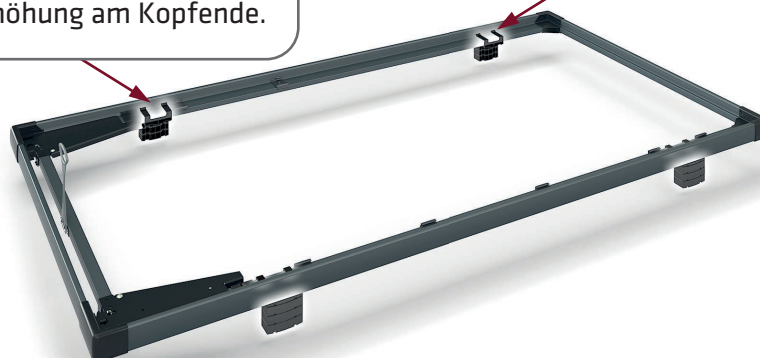

Lattoflex-Motorrahmen ohne Schiebefunktion

Lattoflex 982 - 984

In der Motorrahmen-Serie **ohne Schiebefunktion** sind Modelle mit 2, 3, und 4 Motoren lieferbar.

Lattoflex 982 mit 2 Motoren wird mit einer sehr einfach zu bedienenden Kabelfernbedienung im schlanken Design ausgeliefert.

Lattoflex 983 mit 3 Motoren und 984 mit 4 Motoren sind über eine kabellose Funk-Fernbedienung steuerbar.

Lattoflex 982 2 Motoren



Lattoflex 983 3 Motoren

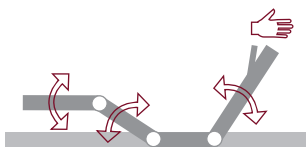

Lattoflex 984 4 Motoren

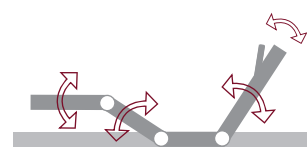

Das Lattoflex-Bettssystem wurde geprüft und empfohlen vom Bundesverband der deutschen Rückenschulen e.V. und dem Forum Gesunder Rücken – besser leben e.V.

Weitere Informationen zum Gütesiegel:
www.agr-ev.de

lattoflex[®]

Weil es gut ist, den eigenen Weg zu gehen.

Matratze mit Rückgrat.

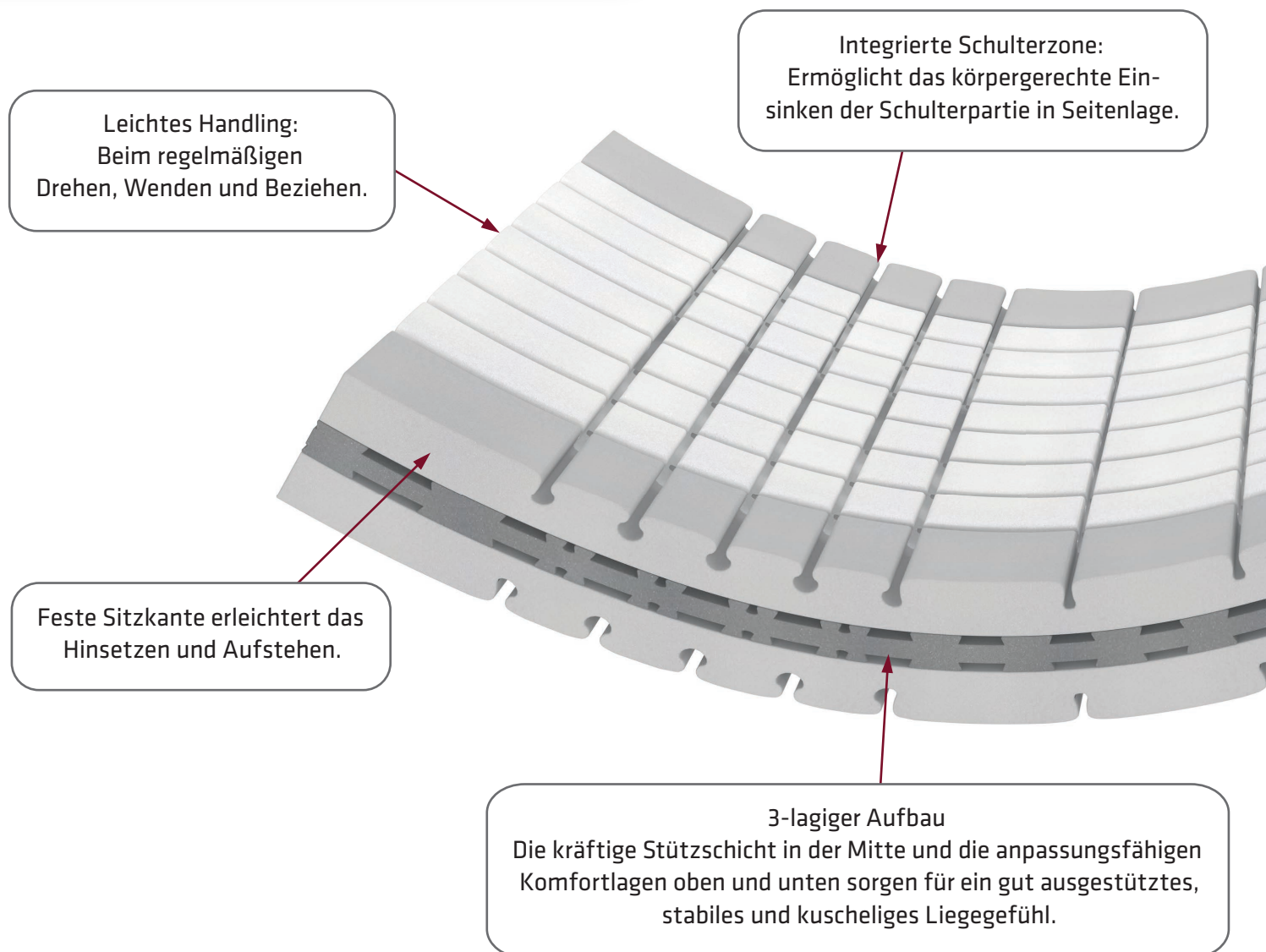

Gut aus dem Bett - gut in den Tag

- Die feste Sitzkante erleichtert Ihnen das Hinsetzen und Aufstehen
- Der 3-teilige Aufbau sorgt für ein gut ausgestütztes und stabiles Liegegefühl
- Der 3-teilige Matratzen-Bezug passt in jede Waschmaschine, für ideale Hygiene
- Die 3D-Belüftung verhindert wirksam Wärmestau auch bei längerem Liegen
- MiS Micro-Stimulation® stärkt Ihre Körperwahrnehmung und fördert somit Ihren Gleichgewichtssinn, Ihre Mobilität und Tagesform
- Optimale Druckverteilung steigert die Durchblutung und mindert Ein- und Durchschlafstörungen



Alle Lattoflex-Matratzen sind geprüft nach Standard 100 by Oeko-Tex®.

Die damit zertifizierte humanökologische Unbedenklichkeit bezieht sich selbstverständlich auch auf die ClimaCell®-Matratzenkerne.

Gutes Klima:
Extrem atmungsaktiv durch offenporigen
ClimaCell®-Schaum.

3D-Belüftung:
Für eine optimale Luftzirkulation und
ein angenehmes Bettklima durch
Belüftungskanäle in 3 Richtungen.
Kein Wärmestau, keine Stockflecken.

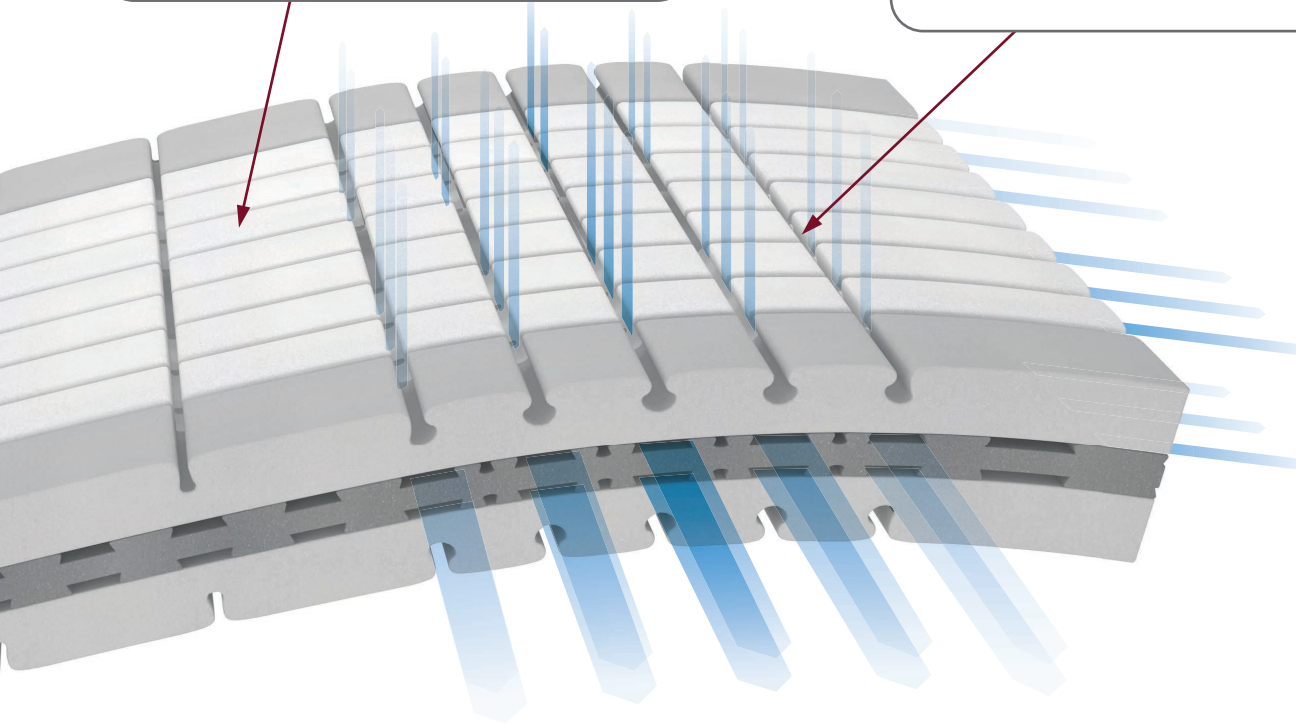

Den richtigen Matratzen-Härtegrad bestimmen

Das beste Bett für Ihren Rücken muss auch beim Härtegrad der Matratze ganz individuell sein.

Eine zu weiche Matratze ist genauso falsch wie eine zu harte. Nur die richtige Matratze lässt Ihre Wirbelsäule in der Seitenlage gerade liegen!

Ihre Lattoflex-Matratze richtet sich nach Ihren persönlichen Bedürfnissen:

Ob eher **soft (H1)**, **medium (H2)**, oder **fest (H3)** hängt von Ihrem persönlichen Empfinden, Ihrer Körpergröße und Ihrem Körpergewicht ab.



Das Lattoflex-Bettssystem wurde geprüft und empfohlen vom Bundesverband der deutschen Rückenschulen e.V. und dem Forum Gesunder Rücken – besser leben e.V.

Weitere Informationen zum Gütesiegel:
www.agr-ev.de

lattoflex[®]

Die Grundausführung:



Plus Premiumauflage:



Ihre individuelle Matratze setzt sich zusammen aus:

Matratzenbezug (Wechselplatte 1) oben

Premiumauflage (optional)

Matratzenkern in 3 wählbaren Härtegraden mit fester Sitzkante

Matratzenbezug (Wechselplatte 2) unten

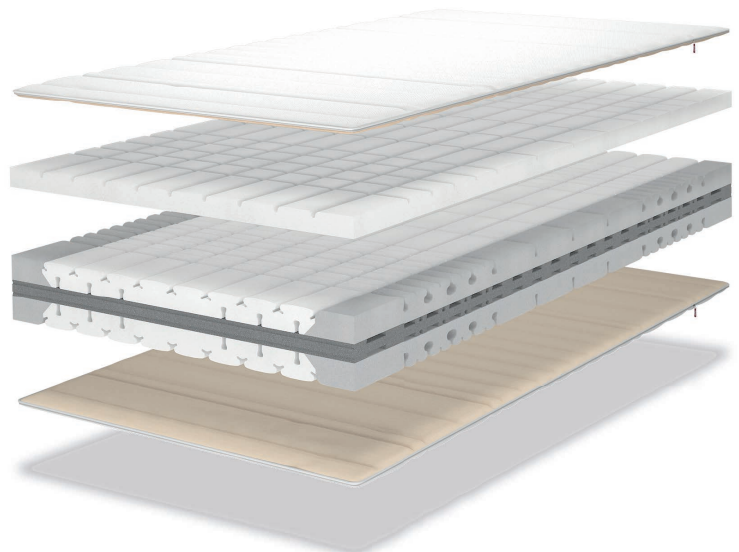

Der Klimaborder wird in passender Höhe hinzugefügt.

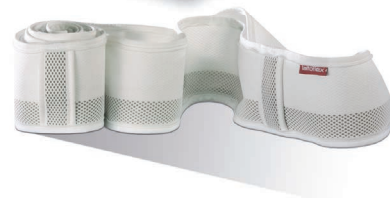

Matratze mit 16 cm Kern



- 2 Wechselplatten
- Klimaborder 16 cm
- Kern 16 cm mit fester Sitzkante



Matratze mit 21 cm Kern



- 2 Wechselplatten
- Klimaborder 21 cm
- Kern 16 cm mit fester Sitzkante
- Premiumkern 5 cm



Das Lattroflex-Bettsystem wurde geprüft und empfohlen vom Bundesverband deutscher Rückenschulen e.V. und dem Forum Gesunder Rücken – besser leben e.V.

Weitere Informationen zum Gütesiegel: www.agr-ev.de

Lattoflex-Matratzenhüllen

Matratze L/L



Einfach, elastisch, anpassungsfähig

Waschbarer Bezug in schwerer 3-D Jersey-Qualität, sehr anschmiegsam und punktelastisch für höchste Körperanpassung.

Matratze MS/MS



Microtencel versteppt mit Schaum

Ein waschbarer, sehr engmaschig gestrickter Bezug, der die Wärme besonders gut speichert, versteppt mit Komfort-Polster PU-Schaum. Bestens geeignet, für Personen, die leicht frieren und für Hausstaub-allergiker.

Matratze MW/MW



Microtencel versteppt mit Wolle

Ein reinigungsfähiger Bezug, sehr engmaschig gestrickt, versteppt mit französischer Schurwolle. Die ideale Kombination für Naturfreunde und Schläfer, die gern warm und trocken schlafen, wie z. B. Rheumatiker.

Lattoflex-Kissen

Lattokiss



Dieses Kissen ist in Form und Stützkraft individuell einstellbar. Es stützt den Hals und entlastet die besonders empfindliche Halswirbelsäule.

Traumfalter



Wir haben das klassische Format 80 x 80 cm zusammengeklappt und mit einem Reißverschluss fixiert. In diesem Zustand hat das Kissen das richtige Volumen. Und für die Unterstützung des Nackens werden wahlweise eine oder zwei Nackenrollen eingebunden.



Alle Lattoflex-Matratzen und -Nackenstützkissen sind geprüft nach Standard 100 by Oeko-Tex®. Die damit zertifizierte humanökologische Unbedenklichkeit bezieht sich selbstverständlich auch auf die ClimaCell®-Matratzenkerne und die Kissenfüllungen..

lattoflex®

